

## INSTRUKCJA OBSŁUGI KARTA GWARANCYJNA



WENTYLATORY PRZEMYSŁOWE - ŚCIENNE

WB-S 200

Dziękujemy Państwu za zakup naszego produktu. Wyrażamy przekonanie, że spełni on wszelkie Państwa oczekiwania.

Życzymy bezawaryjnej eksploatacji i zadowolenia z dokonanego wyboru. Zachęcamy też do podzielenia się z nami wszystkimi uwagami, jakie mają Państwo, na temat wyrobu i naszej firmy. Na Państwa komentarze czekamy pod numerem telefonu: +48 (34) 365 98 43. Można też kierować je do nas drogą elektroniczną na adres: [serwis@dospel.com](mailto:serwis@dospel.com).

Firma DOSPEL - Lider Wentylacji pragnie zaprezentować Państwu rodzinę wentylatorów ściennych przemysłowych osiowych WB-S.

### Zastosowanie:

Wentylatory przeznaczone są do montażu naściennego. Wentylatory są stosowane w wentylacji nawiewno-wywiewnej. Stosować je można zarówno w pomieszczeniach użyteczności publicznej (sklepy, restauracje, bary), pomieszczeniach sanitarnych, jak i w lokalach mieszkalnych oraz obiektach przemysłowych (hale, magazyny, warsztaty, garaże).

### Budowa wentylatorów:

Obudowa wentylatora wykonana jest z blachy stalowej malowanej proszkowo, odpornej na korozję i uszkodzenia mechaniczne, wentylatory przystosowane są do montażu ściennego. Wyposażony w silnik dwubiegowy na napięcie 230V.

### Instalacja:

Po rozpakowaniu wentylatora należy sprawdzić stan obudowy wentylatora (pęknięcia, zniekształcenia, śmigło nie powinno obcierać się o tunel). Zaleca się wykonanie powyższych czynności ze względu na ewentualne uszkodzenia powstałe w wyniku transportu.

Jeżeli nie stwierdzono wyżej wymienionych usterek można przystąpić do instalacji wentylatora w miejscu docelowym:

- przygotować przyłącze elektryczne pod wentylator,
- umocować wentylator w kanale wentylacyjnym,
- odrysować rozmieszczenie otworów montażowych,
- wyciągnąć wentylator z kanału,
- wywiercić otwory, w których umieszczone zostaną kołki rozporowe,
- ponownie umocować wentylator w miejscu docelowym,
- dokręcić wkręty,
- podłączyć wentylator do sieci elektrycznej,
- podłączenie do instalacji elektrycznej musi być wykonane przez wykwalifikowany personel z uprawnieniami.

Wymiary wentylatora WB-S 200

A	B	C	D
198	135	215	274

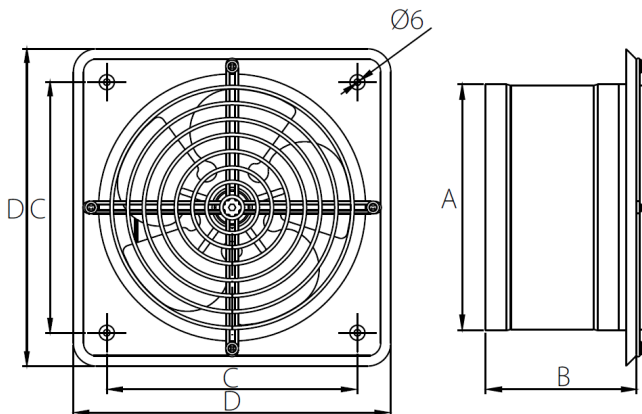

## Podłączenie elektryczne

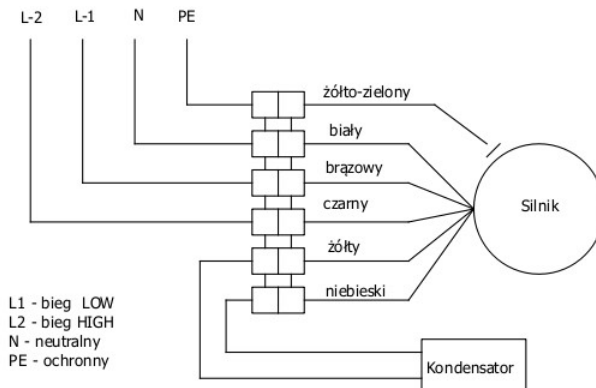

L1- niskie obroty silnika. Należy przewód neutralny podłączyć do przewodu białego, przewód fazowy do brązowego.

L2- wysokie obroty silnika. Należy przewód neutralny podłączyć do przewodu białego, przewód fazowy do czarnego.

**Uwaga!**

Nie podłączać jednocześnie fazy do przewodu czarnego i brązowego. Możliwe jest tylko podłączenie do jednego z tych zacisków.

**Uwaga!**

Podłączenie do sieci elektrycznej powinno być przeprowadzone przez wykwalifikowanego elektryka z uprawnieniami SEP. Przed przystąpieniem do czynności konserwujących czy regulujących, należy odłączyć wentylator od sieci elektrycznej. Nakazuje się bezwzględne uziemienie wentylatora. Należy przedsięwziąć odpowiednie środki dla uniknięcia odwrotnego przepływu gazów do pomieszczenia z otwartego przewodu kominowego lub innych urządzeń z otwartym ogniem. Wentylatorów nie należy stosować w pomieszczeniach zawierających zwiększoną ilość wilgoci oraz jako wentylatory przeciwwybuchowe. Wszystkie czynności konserwacyjne należy wykonywać po wcześniejszym odłączeniu wentylatora od sieci elektrycznej, nawet jeżeli wentylator nie pracuje. Zabrania się podchodzenia do wentylatora podczas pracy oraz bez wcześniejszego odłączenia zasilania z instalacji elektrycznej. Montaż wentylatora w sposób niezgodny z instrukcją lub eksploataowanie wentylatora w stanie częściowo nawet zdemontowanym są zabronione! Należy bezwzględnie podłączyć przewód uziemiający. Kierunek obrotów powinien odpowiadać kierunkowi strzałki obrotów. W przypadku uszkodzenia należy powierzyć naprawę specjalistycznemu serwisowi. Przed uruchomieniem silnika należy sprawdzić wszystkie połączenia śrubowe i ewentualnie dokręcić je. Producent zastrzega sobie prawo do dokonywania zmian konstrukcyjnych, wynikających z postępu technicznego.

## Parametry techniczne

typ	jednostka	WB-S Ø 200	
		L-2	L-1
wydatek powietrza	[m <sup>3</sup> /h]	390	320
ciśnienie statyczne	[Pa]	200	185
ciśnienie statyczne	[mm H <sub>2</sub> O]	20,39	18,87
ciśnienie akustyczne	[dB(A)]	56	55
napięcie zasilania	[V/Hz]	230/50	230/50
obroty silnika	[obr./min.]	2750	2500
moc	[W]	52	34
maks. temp. pracy	[°C]	40	40
waga	[kg]	3	3
stopień ochrony	[IP]	X2	X2
klasa izolacji		I	I

## Charakterystyka przepływowa wydajności

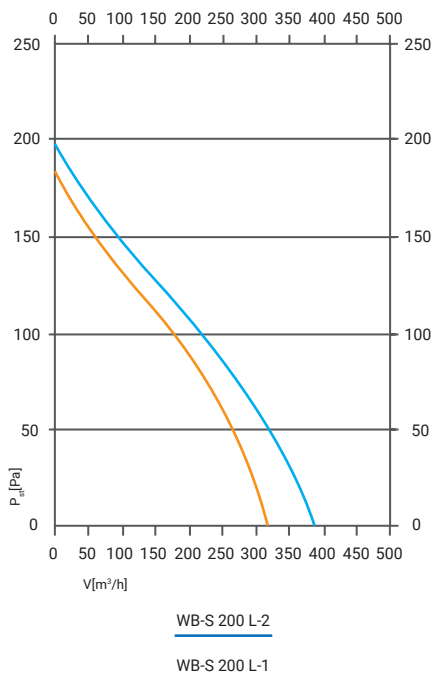
**Eksploatacja:**

Wentylatory WB-S nie wymagają częstych i szczegółowych przeglądów\*, nie rzadziej jednak niż raz w roku.

Przystosowane są do pracy ciągłej.

\* W zależności od warunków panujących w miejscu pracy wentylatora.

**Konserwacja:**

W celu usunięcia zanieczyszczeń z wnętrza wentylatora należy:

- odłączyć wentylator od sieci elektrycznej,
- zdemontować wentylator odkręcając wkręty mocujące,
- umyć wszystkie detale wilgotną szmatką z małą ilością detergentu, uważając, aby nie zamoczyć silnika,
- dokładnie wytrzeć szmatką do sucha wszystkie elementy wentylatora,
- zamocować wentylator w miejscu docelowym,
- podłączyć wentylator do sieci.

Przebiegu przeglądu powinna dokonywać osoba do tego uprawniona, z odpowiednimi kwalifikacjami. Sprawdzić należy: opór izolacji i uzwojenia, opór uziemienia, stan łożysk.

**Zakres i zasięg terytorialny gwarancji:**

Firma DOSPEL zapewnia sprawne działanie urządzenia zgodnie z warunkami techniczno- eksploatacyjnymi dołączonymi do gwarancji. Gwarancją objęte są wady montażowe oraz wady materiałowe urządzeń. Niniejsza gwarancja obowiązuje na terytorium Rzeczypospolitej Polskiej.

Gwarancja obejmuje bezpłatną naprawę w okresie 5 lat od daty zakupu.

Urządzenia dostarczane są do serwisu na koszt Klienta. Roszczenia wynikające z gwarancji powstają z dniem zakupu urządzenia. Wygasają natomiast z upływem ostatniego dnia terminu gwarancji na dany produkt, liczonych od dnia zakupu, o których mowa powyżej w odniesieniu do konkretnych produktów. Niniejsza gwarancja nie wyłącza, nie ogranicza ani nie zawiesza uprawnień kupującego wynikających z niezgodności towaru z umową.

**Gwarancja nie obejmuje wad powstałych w wyniku:**

- działań sił mechanicznych,
- zanieczyszczeń,
- przeróbek,
- zmian konstrukcyjnych,
- czynności związanych z konserwacją i czyszczeniem urządzenia,
- wypadków,
- klęsk żywiołowych,
- działania czynników chemicznych,
- działania czynników atmosferycznych (odbarwienia, itd.),
- niewłaściwego przechowywania,
- nieautoryzowanych napraw,
- transportu za pośrednictwem firmy spedycyjnej lub poczty,
- niepoprawnej instalacji urządzenia,
- niepoprawnej eksploatacji urządzenia (patrz warunki techniczno-eksploatacyjne).

Roszczenia gwarancyjne zostają wtedy odrzucone. Ponadto gwarancja nie obejmuje roszczeń z tytułu błędnych obliczeń- powstałych podczas doboru parametrów technicznych przez nabywcę lub podwykonawcę.

**Realizacja praw Klienta następuję poprzez:**

- naprawę lub bezpłatną wymianę części uznanych przez DOSPEL za wadliwe,
- usunięcie innych wad tkwiących w urządzeniu,
- pojęcie „naprawa” nie obejmuje czynności przewidzianych w instrukcji obsługi (konserwacja, czyszczenie), do których zobowiązany jest użytkownik we własnym zakresie.

**Karta gwarancyjna jest ważna, gdy:**

- została poprawnie wypełniona,
- przedstawiona jest łącznie z paragonem lub kopią faktury (dowód zakupu),
- występuje zgodność daty zakupu na karcie gwarancyjnej z datą zakupu na paragonie lub kopii faktury.

**Reklamowany produkt powinien:**

- być dostarczony do specjalistycznego, autoryzowanego serwisu- preferowanego przez firmę DOSPEL, konsultantowi handlowemu firmy DOSPEL lub wysłany bezpośrednio do firmy DOSPEL za pośrednictwem firmy spedycyjnej,
- posiadać załączoną kompletną i poprawnie wypełnioną kartę gwarancyjną, kopię dowodu zakupu oraz protokół reklamacyjny (dostępny nas tronie internetowej producenta bądź w miejscu zakupu produktu). Reklamacja zostanie rozpatrzona w terminie 14 dni roboczych od daty doręczenia przesyłki do siedziby firmy DOSPEL w Częstochowie lub do autoryzowanego serwisu wyznaczonego przez firmę DOSPEL. O sposobie rozstrzygnięcia reklamacji zgłaszający zostanie poinformowany drogą telefoniczną bądź kurierską. W przypadku zgubienia karty gwarancyjnej, okres gwarancyjny wynosi 2 lata. Reklamowany produkt zostanie wymieniony na nowy wtedy:
- gdy firma DOSPEL stwierdzi, że usunięcie wady jest niemożliwe, lub koszty usunięcia wady w ocenie DOSPEL są zbyt wysokie,
- gdy naprawiony jest po raz czwarty (o okresie gwarancyjnym) ze względu na tą samą wadę produkcyjną. Jeżeli dane urządzenie nie jest osiągalne, to może być wydane Klientowi nowe o zbliżonych gabarytach i parametrach technicznych.

**Koszty gwarancji:**

- koszty dostarczenia urządzenia przez osobę korzystającą z uprawnień gwarancyjnych do serwisu, konsultanta lub producenta ponosi ta osoba,
- w przypadku odrzucenia roszczenia gwarancyjnego przez firmę DOSPEL, reklamowany producent odesłany zostaje do miejsca nadania na koszt adresata.

O sposobie usunięcia wad lub usterek decyduje firma DOSPEL. Decyzje firmy DOSPEL podjęte co do roszczeń gwarancyjnych uważa się za decyzję ostateczną. Duplikatów kart gwarancyjnych nie wydaje się. Firma DOSPEL może uchylić się od dotrzymania terminów napraw wtedy, gdy procesy zachodzące w firmie DOSPEL zostaną zakłócone np. kłóskami żywiołowymi oraz niepokojami społecznymi lub innymi czynnikami mogącymi mieć wpływ na realizację reklamacji w terminie lub jeżeli z uwagi na brak dostępności podzespołów wada w terminie zastrzeżonym gwarancją nie może zostać usunięta.

DOSPEL nie ponosi odpowiedzialności wynikających z możliwości błędów drukarskich, które mogą się pojawić w niniejszej Karcie Gwarancyjnej/ Karcie Techniczno-Eksploatacyjnej. DOSPEL rezerwuje sobie prawo do wprowadzania zmian uznanych za przydatne w odniesieniu do produkowanych wyrobów, bez zmiany ich podstawowych charakterystyk w sposób znaczący.

Za jeden z głównych celów swojej działalności firma DOSPEL obrała dążenie do zapewnienia swoim Klientom maksymalnej satysfakcji z nabytego produktu, który poprzez swoją funkcjonalność i niezawodność przyczynia się do podniesienia komfortu życia codziennego.

Życzymy zadowolenia z eksploatacji.  
DOSPEL

Notatki

**KARTA GWARANCYJNA NR .....**

data zgłoszenia i nr zlecenia	data wykonania naprawy	wyszczególnienie materiałów i czynności naprawczych	numer monteru podpis

<p><b>MODEL:</b> nr fabryczny: ..... data sprzedaży: .....</p> <div data-bbox="128 874 392 981" style="border: 1px solid black; padding: 5px; margin: 5px 0;"> <p>pieczęć sprzedającego</p> </div> <p>karta gwarancyjna stanowi załącznik do rachunku nr .....</p> <p>data: .....</p> <div data-bbox="128 1077 392 1184" style="border: 1px solid black; padding: 5px; margin: 5px 0;"> <p>podpis i pieczęć zakładu naprawiającego</p> </div>	<p><b>MODEL:</b> nr fabryczny: ..... data sprzedaży: .....</p> <div data-bbox="422 874 685 981" style="border: 1px solid black; padding: 5px; margin: 5px 0;"> <p>pieczęć sprzedającego</p> </div> <p>karta gwarancyjna stanowi załącznik do rachunku nr .....</p> <p>data: .....</p> <div data-bbox="422 1077 685 1184" style="border: 1px solid black; padding: 5px; margin: 5px 0;"> <p>podpis i pieczęć zakładu naprawiającego</p> </div>	<p><b>MODEL:</b> nr fabryczny: ..... data sprzedaży: .....</p> <div data-bbox="713 874 976 981" style="border: 1px solid black; padding: 5px; margin: 5px 0;"> <p>pieczęć sprzedającego</p> </div> <p>karta gwarancyjna stanowi załącznik do rachunku nr .....</p> <p>data: .....</p> <div data-bbox="713 1077 976 1184" style="border: 1px solid black; padding: 5px; margin: 5px 0;"> <p>podpis i pieczęć zakładu naprawiającego</p> </div>
---	---	---